

E-Leaf Sensore di Bagnatura Fogliare PS-0061-AD PS-0075-AD

Sensore di bagnatura fogliare

- Misura il grado di bagnatura fogliare
- Due superfici sensibili distinte (superiore ed inferiore)
- Termodinamicamente simile ad una foglia
- Alta resistenza meccanica ed ai trattamenti
- Nessuna superficie elettrica esposta
- Compatibile con le operazioni in campo

APPLICAZIONI:

- Modelli di previsione sviluppo patogeni
- Discriminazione tra pioggia e condensa
- Verifica dell'applicazione dei trattamenti nebulizzati sui due lati della foglia.

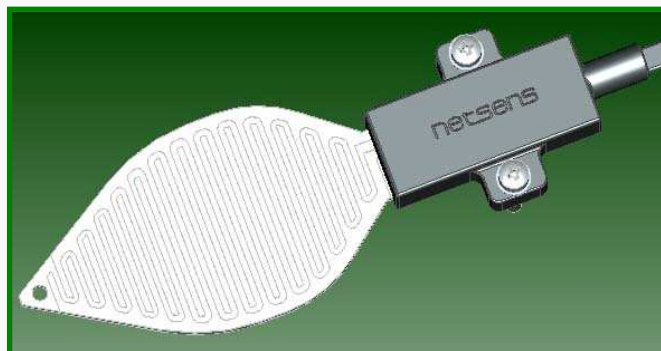

Descrizione

Il sensore, sviluppato interamente da Netsens s.r.l., presenta numerose caratteristiche innovative. In primo luogo, la possibilità di rilevare in maniera distinta la bagnatura fogliare sulla pagina superiore ed inferiore della foglia, permettendo di valutare la parte di interesse a seconda delle patologie fungine in osservazione.

La speciale tecnica di realizzazione ricopre il sensore con uno strato protettivo, in modo da renderlo immune ad attacchi di sostanze chimiche disciolte nei trattamenti, e garantire così una durata maggiore e migliore sensibilità di misura.

Il supporto su cui è realizzato il sensore è un materiale scelto per le sue caratteristiche, termodinamiche simili alle foglie delle piante, in modo tale da riprodurre in modo più veritiero possibile le condizioni che portano alla formazione di condensa.

L'uscita è di tipo analogico e sono disponibili due versioni, una con alimentazione elettrica fino a 5 VDC (con uscita raziometrica), ed una fino a 18 VDC (con uscita in tensione 0.5 – 3 VDC).

Il sensore può essere integrato assieme alle Unità Wireless VineSense™ ed alla stazioni MeteoSense™ e MeteoSense PRO™, oltre che con qualsiasi altro dispositivo di lettura con ingresso analogico di tipo raziometrico.

Dimensioni:

130 x 41 x 7 mm (cavo escluso)
Spessore Sensore 1,5 mm

Specifiche Elettriche:

- Uscita di tipo analogico, disponibile in due versioni:
- Alimentazione elettrica fino a 5 VDC
Uscita raziometrica
 - Alimentazione elettrica fino a 18 VDC
Uscita in tensione 0.5 – 3 VDC

Caratteristiche tecniche:

Range operativo: - 30 + 60 °C
Accuratezza: +/- 5 %
Grado di protezione: IP67
Cavo standard: 180 cm

Altre caratteristiche:

Il sensore è ricoperto da uno speciale strato protettivo in vetronite bianca, che ne assicura l'immunità ad attacchi di sostanze chimiche e dagli eventi atmosferici. I componenti elettronici per la misura del sensore sono protetti da un apposito contenitore plastico in polipropilene.

| Segnale | Colore |
|----------|---------|
| Vcc | Marrone |
| Ground | Bianco |
| Output 1 | Giallo |
| Output 2 | Verde |

E-Leaf Sensore di Bagnatura Fogliare PS-0061-AD PS-0075-AD

Installazione:

Il sensore di bagnatura fogliare E-Leaf è progettato per poter essere installato in campo in mezzo alla vegetazione, in modo da riprodurre fedelmente le condizioni di bagnatura della foglia.

Grazie alla apposita staffa in ferro zincato e alle speciali "ali" sul corpo plastico, E-Leaf può essere facilmente installato ovunque.

La staffa di sostegno forma un angolo di 45° rispetto alla verticale, in modo tale da evitare il ristagno di acqua piovana o di rugiada.

Per un corretto funzionamento, durante l'installazione si deve aver cura di rispettare le seguenti prescrizioni:

Assicurarsi che la pagina superiore del sensore (con la scritta Netsens) sia rivolta verso l'alto.

Posizionare il sensore rivolto verso Nord.

Posizionare E-Leaf a 45° rispetto alla verticale.

Assicurarsi che le superfici sensibili del sensore (parte bianca) siano libere da qualsiasi contatto (es. foglie, vegetazione, etc.).

Il sensore può essere installato utilizzando molteplici punti di ancoraggio (Figura 2):

- Si possono utilizzare le viti (A) in dotazione o delle fascette plastiche per assicurare il corpo plastico (B) direttamente alla struttura presente in campo.

- In alternativa si può utilizzare la staffa a 45° (C) dotata di fori passanti e/o i bulloni (D) in dotazione per l'installazione sulla stazione meteo MeteoSense/VineSense.

ATTENZIONE: Porre estrema cura nel collegare correttamente i cavi di alimentazione del sensore; l'inversione di polarità potrebbe compromettere l'integrità del sensore e causare danni irreversibili.

Nel caso di operazioni meccanizzate, si consiglia di segnalare la posizione del sensore, in modo da consentire agli operatori di manovrare in modo da evitare danneggiamenti del sensore.



Figura 1



Figura 2

Tracciabilità, imballaggio e spedizione:

Ogni sensore viene singolarmente collaudato, ed a seguito del positivo collaudo, viene assegnato un numero seriale univoco di identificazione, che ne permette la tracciabilità nel tempo; tale codice può essere riportato sulla scatola di spedizione, sul sensore stesso o alternativamente sull'apposita sezione del manuale utente. Si consiglia di conservare con cura tale codice, da comunicare al tecnico nel caso di guasto o sostituzione.

I sensori venduti singolarmente sono provvisti di un proprio imballo, tale da proteggere il sensore durante il trasporto.

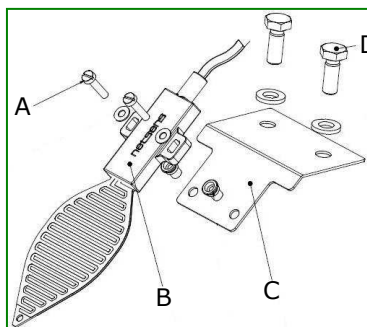
Se la scatola risulta aperta o visibilmente danneggiata, non accettare la consegna da parte del corriere. Non aprire la scatola con coltelli, cutter, lame, che potrebbero danneggiare il sensore o il suo cavo.

Codici per ordinazione:

| | |
|------------|---|
| PS-0061-AD | Sensore di bagnatura fogliare per unità base, con cavo 180 cm. |
| PS-0075-AD | Sensore di bagnatura fogliare per unità wireless, con cavo 75 cm. |

E-Leaf Sensore di Bagnatura Fogliare PS-0061-AD PS-0075-AD

Garanzia:

Netsens s.r.l. garantisce che i prodotti da essa venduti, se impiegati entro i limiti del normale utilizzo, saranno esenti da difetti di materiale e fabbricazione per il periodo di tempo di seguito specificato, a decorrere dalla data di consegna o spedizione del materiale: 24 mesi nel caso di vendita a privati; 12 mesi nel caso di vendita ad aziende, o comunque a soggetti con partita IVA.

L'unico obbligo di Netsens rispetto alla presente garanzia espressa prevede che Netsens, a propria discrezione e spese, possa riparare il prodotto difettoso, o fornire all'Acquirente un prodotto o componente equivalente in sostituzione dell'articolo difettoso. I prodotti sostitutivi potranno essere nuovi o revisionati. Qualsiasi prodotto sostituito o riparato ha una garanzia di novanta (90) giorni o per il periodo di garanzia iniziale residuo, se superiore a 90 giorni.

Qualsiasi restituzione di merce per riparazione, entro o oltre il periodo di garanzia, dovrà essere preventivamente richiesta a Netsens; in caso di accettazione Netsens invierà autorizzazione scritta e comunicherà il relativo numero di autorizzazione da riportare sul Documento di Trasporto. L'Acquirente, ricevuta l'autorizzazione al rientro è tenuto a spedire a proprio rischio e spese il prodotto eventualmente ritenuto difettoso. Le riparazioni saranno effettuate presso gli stabilimenti Netsens s.r.l.; la merce riparata si intende franco gli stabilimenti Netsens; gli eventuali costi di spedizione della merce riparata saranno addebitati all'Acquirente.

Per qualsiasi intervento effettuato oltre i termini di garanzia o qualora Netsens, a suo insindacabile giudizio, ritenga che la garanzia non possa essere applicata, addebiterà all'Acquirente le spese di riparazione o sostituzione.

La garanzia non copre i prodotti che risultano manomessi, riparati da terzi o utilizzati non conformemente alle condizioni d'impiego previste. La garanzia non copre la normale usura dei componenti, o eventuali danneggiamenti meccanici.

Contattare Netsens s.r.l. per ogni altra informazione sulla garanzia

Informativa sul trattamento dei rifiuti elettrici ed elettronici:



Informazione agli utenti ai sensi dell'art. 13 del Decreto Legislativo 25 Luglio 2005, n. 151 "Attuazione delle Direttive 2002/95/CE, 2002/96/CE e 2003/108/CE, relative alla riduzione dell'uso di sostanze pericolose nelle apparecchiature elettriche ed elettroniche, nonché allo smaltimento dei rifiuti".

Il simbolo del cassonetto barrato sull'apparecchiatura o sulla confezione indica che il prodotto alla fine della propria vita utile deve essere raccolto separatamente dagli altri rifiuti. La raccolta differenziata della presente apparecchiatura giunta a fine vita è organizzata e gestita dal produttore.

L'utente che vorrà disfarsi della presente apparecchiatura dovrà quindi contattare il produttore e seguire il sistema che questo ha adottato per consentire la raccolta separata dell'apparecchiatura giunta a fine vita.

L'adeguata raccolta differenziata per l'avvio successivo dell'apparecchiatura dismessa al riciclaggio, al trattamento e allo smaltimento eco-compatibile contribuisce ad evitare effetti negativi sull'ambiente e sulla salute e favorisce il reimpiego e/o riciclo dei materiali, di cui è composta l'apparecchiatura.

Lo smaltimento abusivo del prodotto da parte del detentore comporta l'applicazione delle sanzioni amministrative previste dalla normativa vigente.

Revisioni:

| Data | Versione | Pagina/e | Modifiche |
|------------|----------|----------|----------------|
| 21-09-2009 | 1.0 | 1-3 | Prima Versione |